

ボアタイプフライス Facemill type

G-Body

クーラント穴付き Through coolant hole

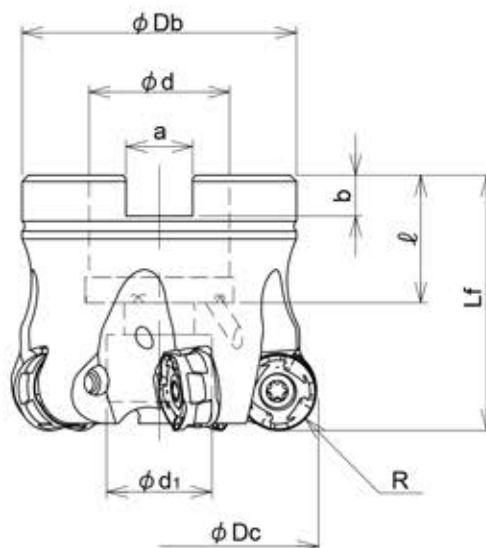

ボア Bore	形番 Cat. No.	在庫 Stock	刃数 No. of tooth	寸法 (mm) Dimensions										重量(kg) Weight
				φDc	R	ℓ	φDb	φd	φd1	a	b	ℓ		
穴径ミリサイズ Metric bore	EXTDM-5050R-12-22	●	5	50	6	40	43	22	16.5	10.4	6.3	20	0.29	
	EXTDM-5052R-12-22	●	5	52	6	40	43	22	16.5	10.4	6.3	20	0.30	
	EXTDM-6063R-12-22	●	6	63	6	40	48	22	16.5	10.4	6.3	20	0.43	
	EXTDM-6063R-12-27	●	6	63	6	50	58	27	20	12.4	7	22	0.56	
	EXTDM-6066R-12-27	●	6	66	6	50	60	27	20	12.4	7	22	0.64	

注) ホルダにチップは組み込んでありません。別途お求めください。
 Note) All cutters are supplied without inserts.

切削条件 Cutting conditions 9ページ

レンチ形番 Wrench	クランプねじ形番 Clamp screw	推奨トルク (N・m) Recommended torque
A-15T	TSW-410H	3.5

MTX
TYPE

エクストリームダイマイト モジュラーヘッド Modular head MTX type

クーラント穴付き Through coolant hole

G-Body

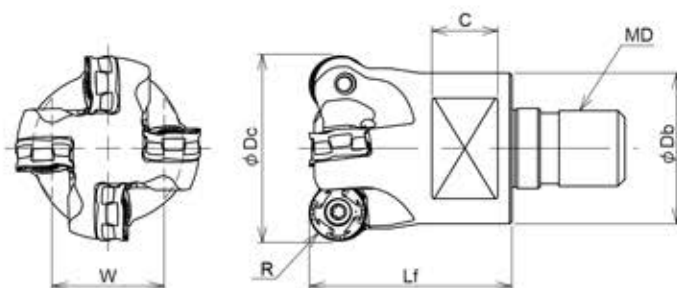

形番 Cat. No.	在庫 Stock	刃数 No. of inserts	寸法 (mm) Dimensions							対応チップ Applicable inserts	部品 Parts	
			φDc	R	ℓ	φDb	MD	C	W		クランプねじ Clamp screw	レンチ Wrench
MTX-3032-12-M16	●	3	32	6	43	28	M16	12	22	RNMU1205MOE-MM		
MTX-4040-12-M16	●	4	40	6	43	32	M16	14	26		TSW-410H	A-15T

注) 1. ホルダにチップは組み込んでありません。別途お求めください。
 2. モジュラーヘッドの推奨締め付けトルクはP.8をご参照ください。

アーバ Arbor 5~7ページ

切削条件 Cutting conditions 9ページ

Note) 1. All cutters are supplied without inserts.

2. Please see page 8 for recommended tightening torque.

クランプねじ形番 Clamp screw	推奨トルク (N・m) Recommended torque
TSW-410H	3.5

EXTDM / MTX TYPE

対応チップ Inserts

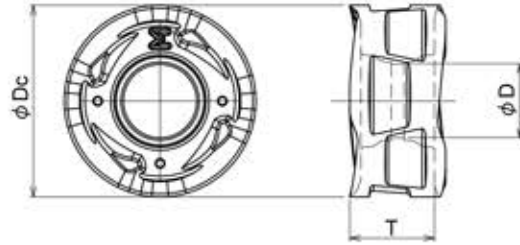

形番 Cat. No.	精度 Tolerance	コーナ数 (両面) Total of corners (double-side)	PVDコーティング PVD coated	寸法 (mm) Dimensions		
			NEW JC7560P	φDc	T	φD
RNMU1205MOE-MM	M	8	●	12	5.3	4.6

1 ケース 10 個入りです。 10 inserts per case.

チップ取り付け時の注意 Attention to mounting insert

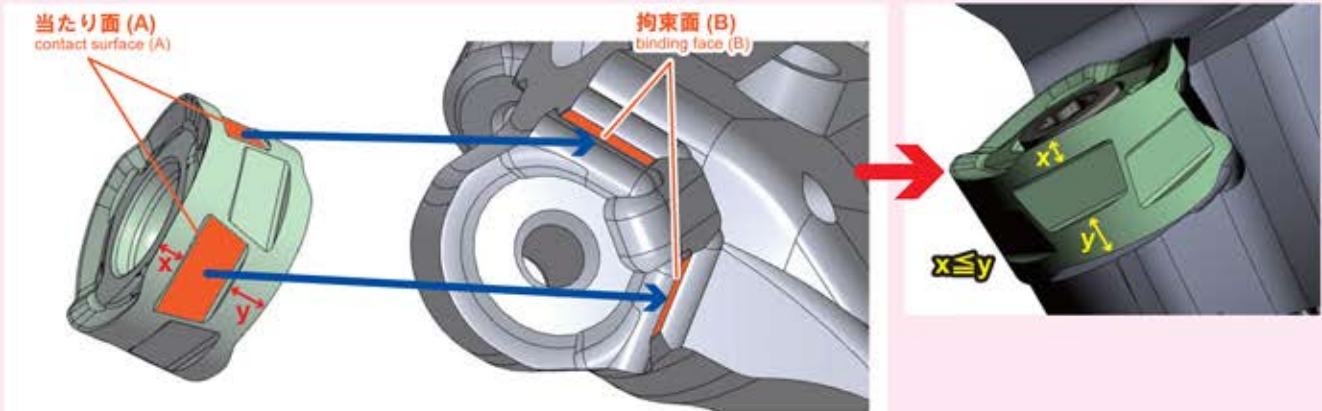

※チップの当たり面(A)がカッタ本体の拘束面(B)に当たるように装着してください。
Put insert so that contact surface of insert (A) can come into contact with wedge-shaped binding face(B).