

Referans Nr.	Akışkan Fluid	Maks. Operasyon Basıncı Max Operation Pressure	Yüksek Basınç Oranı Boos Pressure Rate	Hava Basıncı Beslemesi Air pressure supply 5 kg/cm ²	Hidrolik Sıvı Akışı Hydraulic fluid expelled l/min	Yağ Tankı Kapasitesi Oli Tank Capacity	Yağ Oil
1040-06ABP	Filtrelenmiş Hava Filtered Air	6 Kg/cm ²	06	16	16	5 lt	ISO-VG68
1040-10ABP		6 Kg/cm ²	10	10	10	5 lt	ISO-VG68
1040-25ABP		6 Kg/cm ²	25	5	5	5 lt	ISO-VG68
1040-44ABP		6 Kg/cm ²	44	3	3	5 lt	ISO-VG68

1	Kontrol Tipi Control Type	A: Manifold Miknatıs Vanası A: Manifold, Magnet Valve Dağıtım Borusu yerleşimi P. T. Port B: Distributing Tube Seat P. T. port
2	Volt Tipi Coil Type	AC110V, AC220V, DC12V, DC24V



Not
Hidrolik komponentler için kullanıma uygundur.

Note
Subtable for use with hydraulic components

Sipariş Örneği / Ordering example

Nr. 1040-06	A	AC110V
	①	②

Ürün Nr. 1040 Hava Tahrikli Hidrolik Pompa

- Hidrolik güçlendirici pompası, basınç çıkışına güç olarak silindirlere hidrolik basınç kaynağını üretmek üzere hava ile tahrik edilir. Pompanın akış hızı orani geleneksel bir güçlendiriciden daha büyüktür. Silindirlerin strok aksiyonlarında sürekli basınç yükseltmesinde sınırlama yoktur.
- Basınç ayarı; hava basınç ayar valfi tarafından yapılmıştır. Basınç istenen değere ulaştığında sürücü derhal durur. Bu durumda basınç düşerse pompa otomatik olarak basıncı engelleyecektir. Özellikle uzun süre hidrolik sıkma uygulaması için ideal serilerdir. Ayrıca enerji tasarrufu sağlayan uygun ve ekonomik olup yağ sıcaklığı artmaz.
- Çift pompa uygulandığında, yükseltme basıncı oranını seçebilirsiniz. Özellikle yüksek ve alçak basınç gerektiren aparat ve fiştür birlikte operasyonlarında kullanımı için uygundur.
- A Tipi:** ISO onaylı manifold ve solenoid valf ile donatılmıştır. Tek etkili veya çift etkili hidrolik silindir için geçerlidir. Dahili kaçak problemini iyileştirmek ve hava pompasının ömrünü uzatmak için HDV yön kontrol değeri ile donatılmıştır.
- B Tipi:** Çalışma kontrolü için manuel bir sürgülü valfe bağlanmasına izin veren PT bağlantı noktalarına sahip boru bloğu ile donatılmıştır.
- Yerden tasarruf ve rahat kurulum için azaltılmış yağ tankı hacmi.

Product Nr. 1040 Air Driven Hydraulic Pump Unit

- The booster pump is driven by air to output hydraulic pressure for a power source for hydraulic cylinder. Its flow rate is bigger than than of a conventional booter. Continuous pressure boosting and no limitation of booster stroke for the acting cylinder.
- Pressure adjustment is made by an air pressure regulation valve. Once pressure reaches the desired value drive stops immediately. In case pressure drops the pump will compensate pressure automatically. The series is especially ideal for long time hydraulic clamping application. Also features energy saving no oil temperature growth economical and convenient.
- When double-pump is applied you can select the boost pressure ratio. It is especially suitable for jig and fixture which requires high and low pressure operation together.
- A Type:** Equipped with ISO approved manifold and solenoid valve. Applicable for single-acting or double-acting hydraulic cylinder. Equipped with HDV direction control valve to improve internal leakage problem and ensure the service life of air pump.
- B Type:** Equipped with pipe block with PT ports permitting for connecting to a manual contort valve for operation control.
- Reduced oil tank volume for space saving and convenient installation

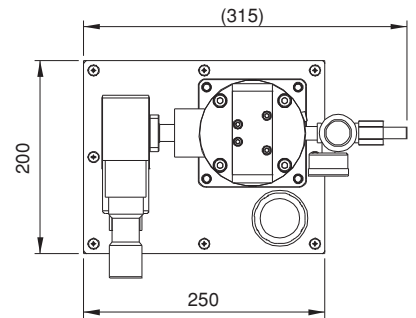
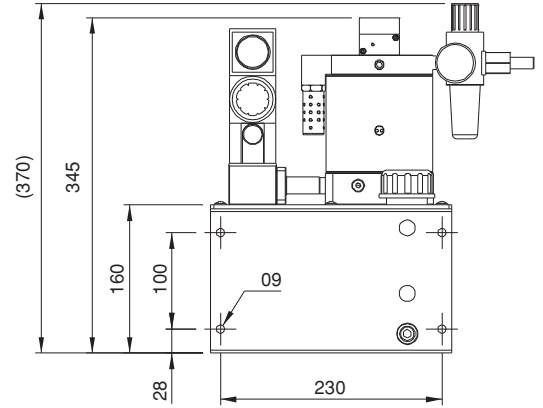

Devre Şeması Circuit Diagram

